

No.	品名 NAME	台数 QUANTITY	型式 MODEL	寸法 DIMENSION
	304ブリームシリーズ 上棚(中棚固定仕様)		BPTX	

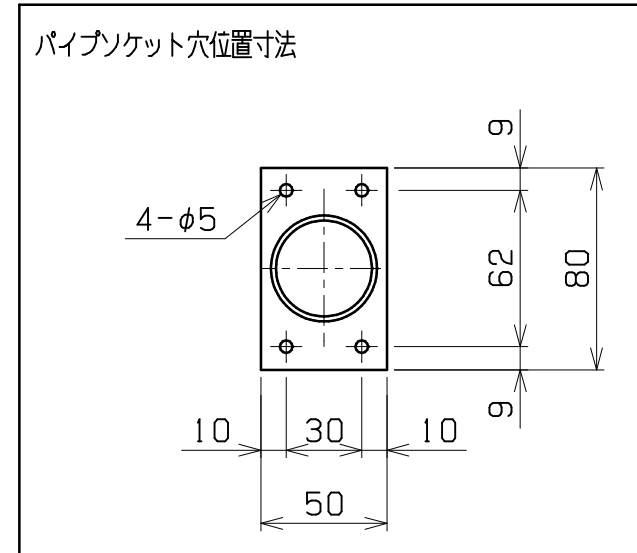

型式	寸法	W	D	H
BPT30X-09		900	300	800
BPT30X-12		1200	300	800
BPT30X-15		1500	300	800
BPT35X-09		900	350	800
BPT35X-12		1200	350	800
BPT35X-15		1500	350	800

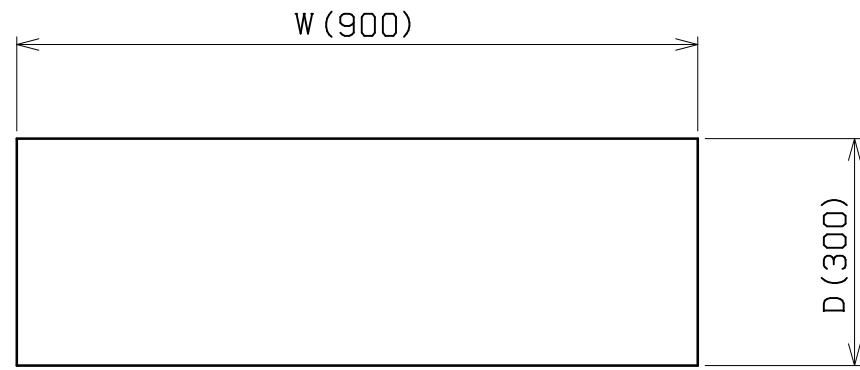
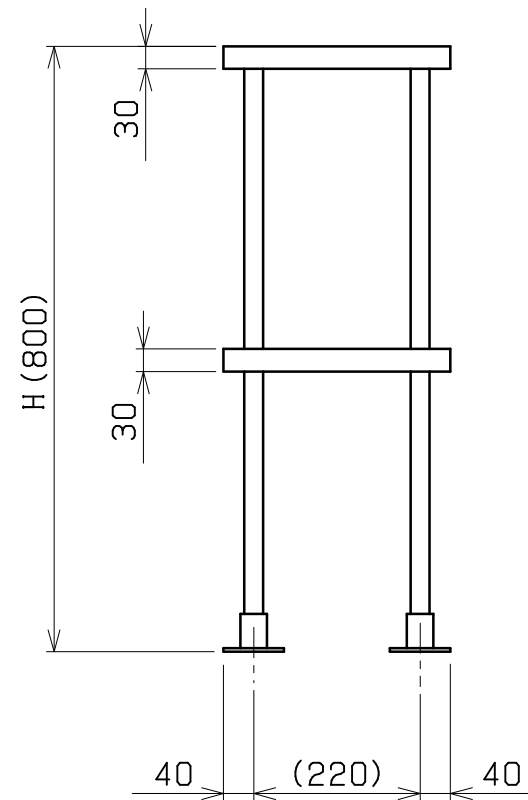
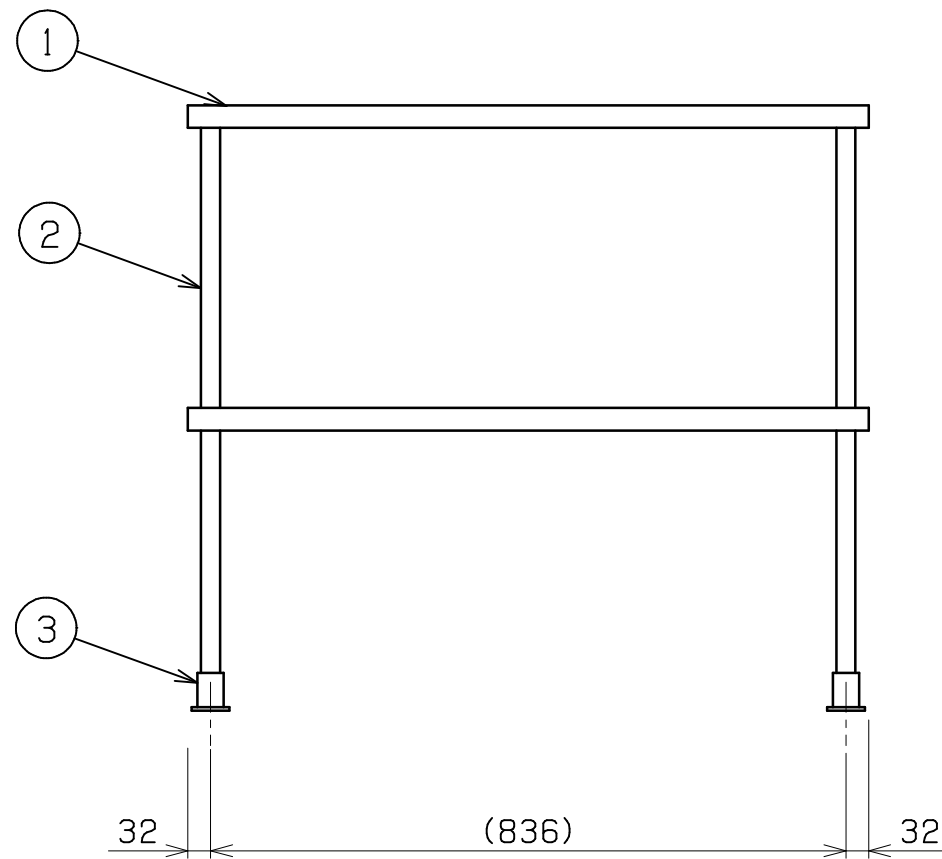

本図はBPT30X-09を示す

部番	品名	材質	備考
1	固定棚	SUS304	t1.0 No.4仕上
2	パイプ脚	SUS304	38
3	パイプソケット	SUS304	

改善の為、仕様及び外観を予告なしに変更することがあります。



変更事項 ALTERATION

尺度 SCALE
1/10

日付 DATE
H24.04.18

図番 DRAWING No.
05430

工事名 TITLE

納品日 DATE OF DELIVERY

検図 CHECK

設計 DESIGN

製図 DRAW

営業担当 CHARGE

図面名称 DRAWING CORD

承認印 APPROVED

304ブリームシリーズ 上棚(中棚固定仕様)